

CURRENT PRODUCTS model:PMS150

SUPER MIX

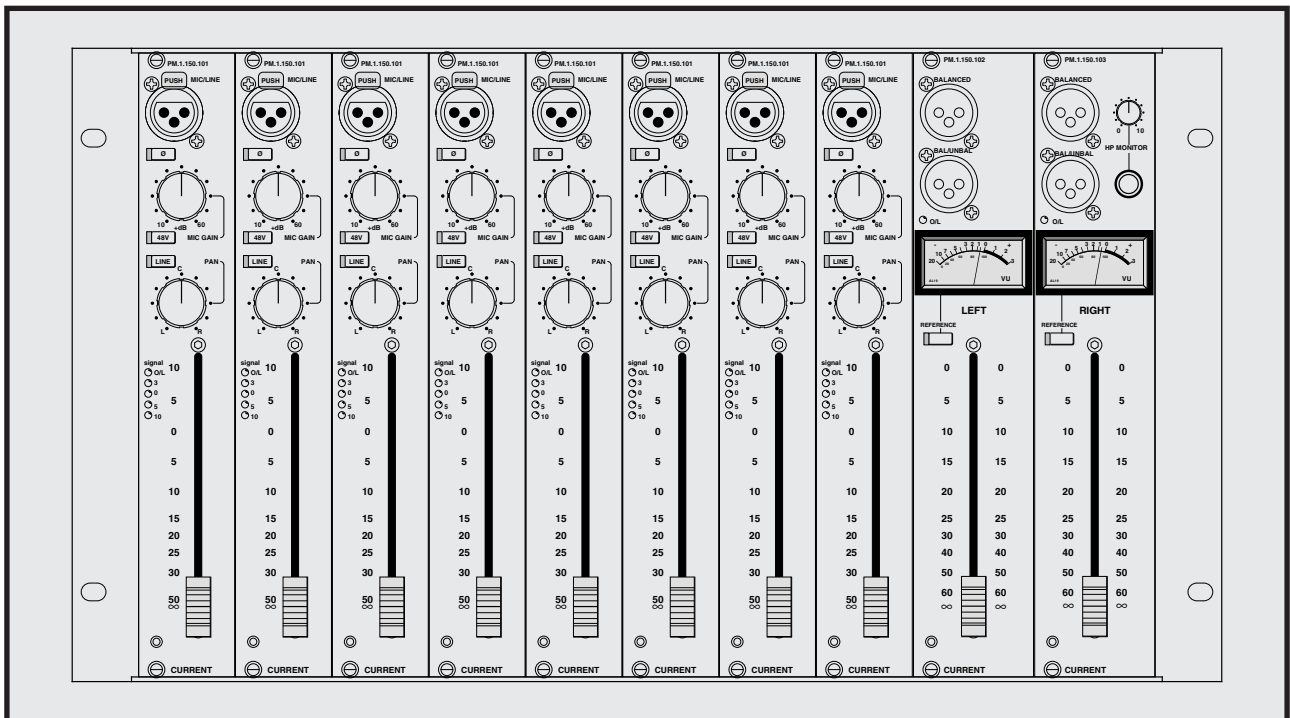

- スーパー・マイク/ラインミックス
- スーパー・ローノイズ
- スーパーローディストーション
- サミングバスのないシステム構成
- 48Vファンタムパワーサプライ
- 19インチ6Uサイズ

PMS150は19インチ6Uサイズで、8本のインプットモジュールを実装したマイク・ラインミキシングコンソールです。一般的に使われているミックスバス方式を使用しない方式で、優れたS/Nと高音質を両立しています。また、最高級のパーツとシンプルな構成により、色づけの全くない超高性能なリアルアコースティックコンソールを実現しました。

◆インプットモジュール

PMS150インプットモジュールには必要最小限の機能を備えています。つまみは+20dB~+60dB連続可変のマイクトリムとパンポットのみで、スイッチはフェイズリバーススイッチ、48Vファンタムパワースイッチ、マイク・ライン切換スイッチの3つのボタンのみです。また、4ポイントのレベルメーターとO/Lインジケーターで、プリアンプ出力を監視出来ます。しかも、フェーダーには100mmストロークのコンダクティブ・プラスチックフェーダー採用したことで、微妙なレベルコントロールも可能にしました。

◆マスターモジュール

マスターモジュールは左右独立で、マスターフェーダーと、リファレンスレベル可変のO/L表示付きVUメーターを実装しています。出力にはバランス・アンバランス対応とバランス専用の2系統があり、用途により選択できます。また、Rchモジュールにはヘッドフォンモニターも実装されています。VUメーターリファレンス、O/L等は内部で任意のレベルにプリセットが出来ます。



SPECIFICATIONS

- ◆INPUTS CHANNEL: 8
- ◆INPUTS IMPEDANCE: 1.8kΩ(MIC), 10kΩ(LINE) BALANCED
- ◆INPUTS CONNECTOR: XLR3-F on INPUT MODULE
- ◆MAXIMUM INPUT LEVEL: 0dBu(MIC), +20dBu(LINE)
- ◆MIC GAIN: +20dB~+60dB
- ◆O/L IND.: +20dBu at PREAMP OUTPUT
- ◆MIC POWER: +48V
- ◆MIC PHASE: NORMAL/REVERSE
- ◆OUTPUTS CHANNEL: BALANCED, BALANCED/UNBALANCED
- ◆OUTPUTS REFERENCE LEVEL: REF=+4dBu, MAX=+24dBu
- ◆OUTPUTS CONNECTOR: XLR3-M on MASTER MODULE
- ◆STEREO MASTER METER: VU METER and O/L LED
- ◆CHANNEL METER: 4point LED (-10, -5, 0, +3) and O/L LED
- ◆FREQUENCY RESPONSE: 20~20kHz ±0.1dB
- ◆THD: <0.005% at 1kHz, REF LEVEL (20~20kHz unweighted)
- ◆E.I.N.: <-128dBu at 60dB gain (20~20kHz unweighted)
- ◆HP MONITOR: >50Ω MAX=500mW
- ◆MAINS: 100VAC 50/60Hz, MAX 45W
- ◆DIMENSIONS: 482Wx266Hx153D, 7kg (19" 6U size)
- ◆DIMENSIONS (PSU): 1602Wx88Hx330D, 4kg

御注文型番:PMS150
標準価格:¥1,960,000(税別)
付属品:ACケーブル

CURRENT,INC. 2-26-11, AKATSUTSUMI, SETAGAYA-KU, TOKYO, 156-0044 JAPAN
株式会社カレント 〒156-0044 東京都世田谷区赤堤2-26-11 TEL:81-3-3321-9559 FAX:81-3-5376-2735

The specifications are subject to change without notice. 記載内容は予告なく変更することがありますのであらかじめご了承ください。

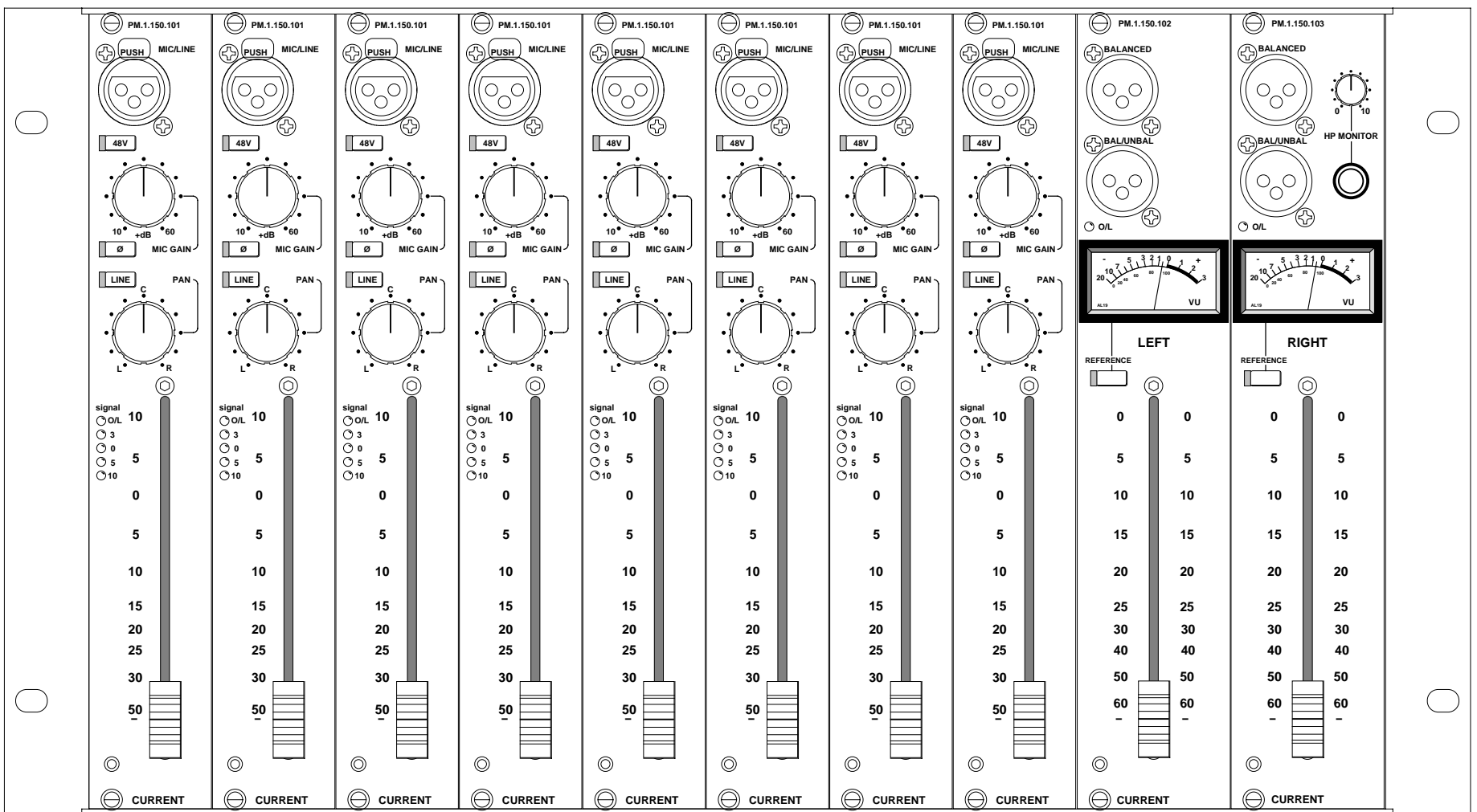

DIMENSIONS=483.5(w)x150(h)x265.9(d)

CURRENT, INC. H. ICHIHASHI	SUPER MIX PMS150 FRAME DIAGRAM	AUG 96 PMS150-D
-------------------------------	-----------------------------------	--------------------

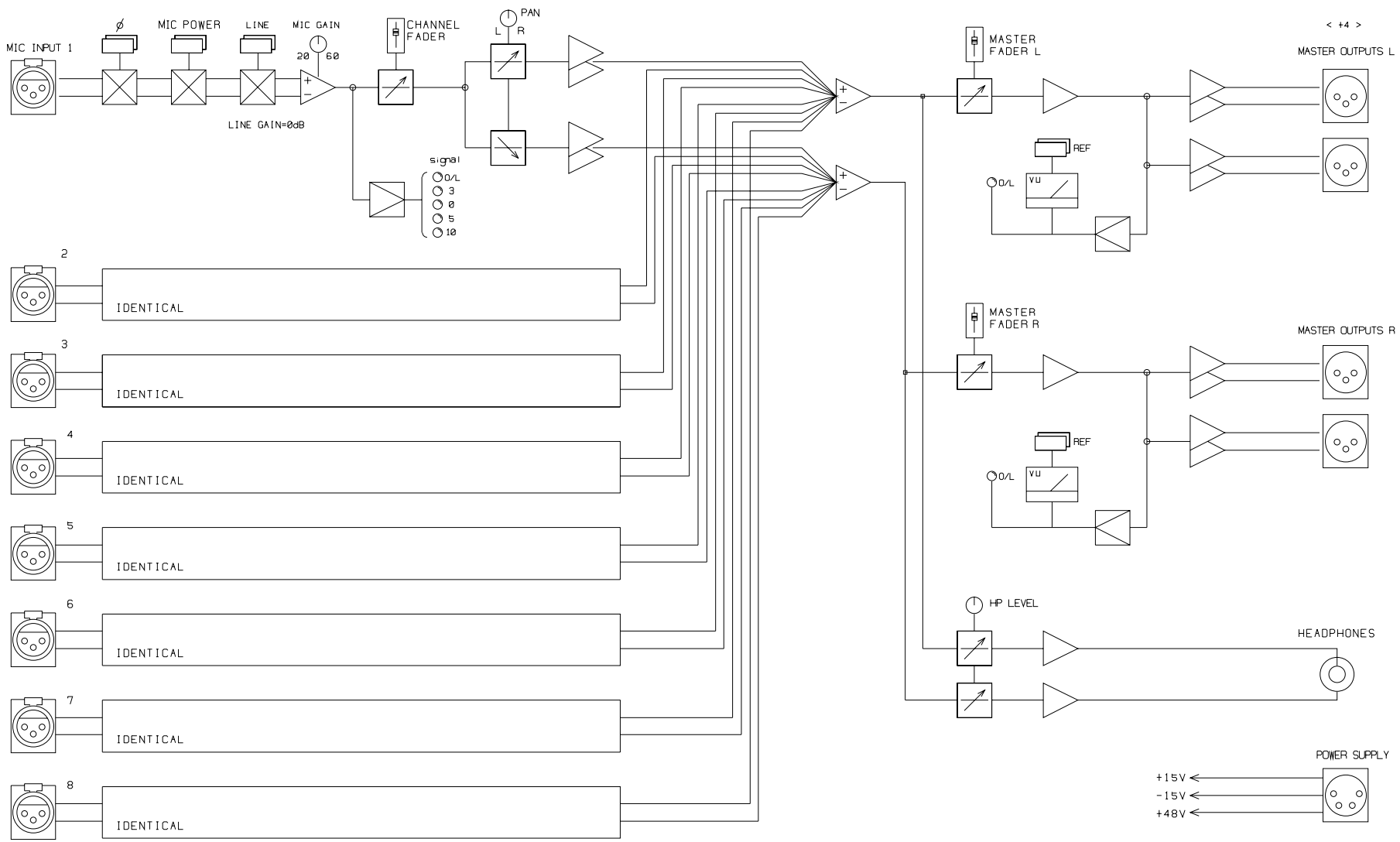

©CURRENT	SUPER MIX PMS150	AUG 96
H. Ichihashi	SYSTEM DIAGRAM	PMS150-B