

# CURRENT PRODUCTS model:TB125 FOLDBACK MIX

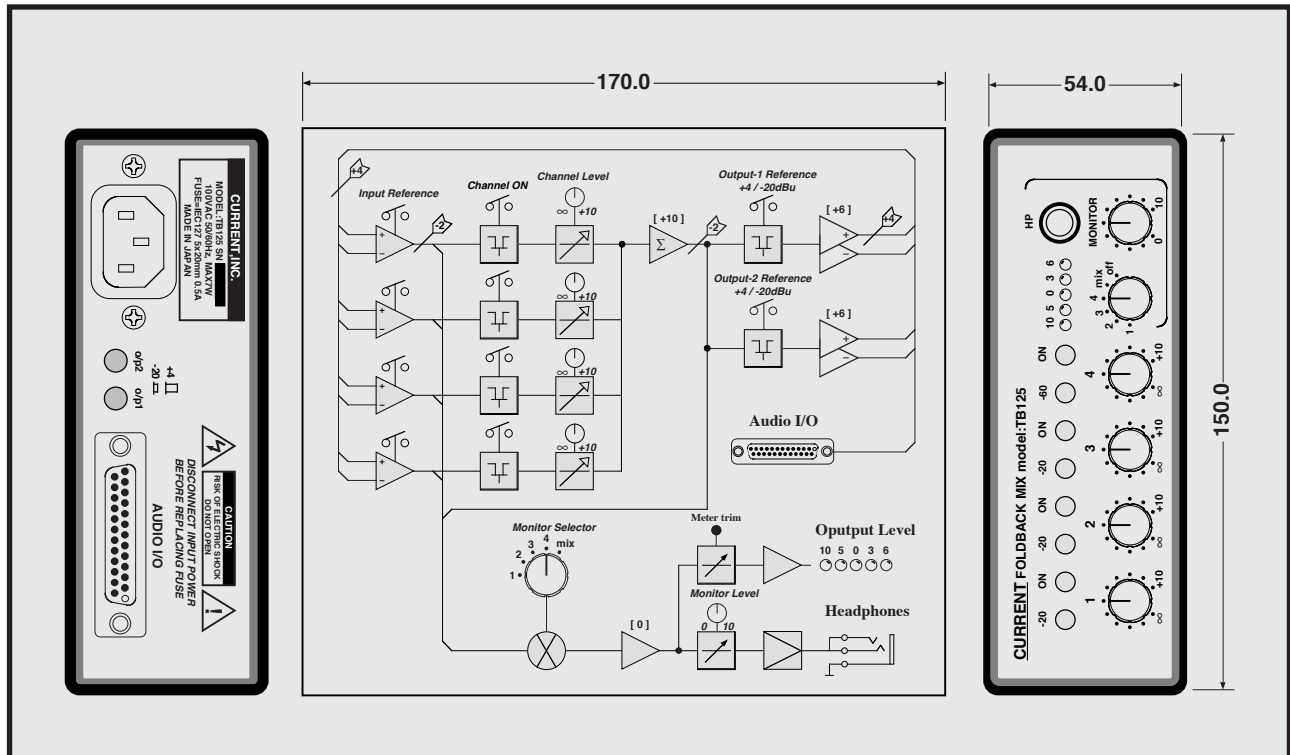

- リファレンス可変4系統入力
- リファレンス可変2系統出力
- ヘッドホンモニター
- 入出力モニター
- レベルメーター
- コンパクト

T B 1 2 5 は F B M X 3 のコンセプトを受け継いだリファレンス可変の4系統の入力とリファレンス可変の2系統出力を持つフォールドバックミキサーです。入力はいずれでもなくマイクレベルにも対応していますので、マイク/ラインミキサー、トークバック装置、ラインモニターなどの様々な用途に使用できます。

#### ◆入力

入力1、2、3は-20または+4dBu、入力4は-60または+4dBuに基準レベルを切り替えることができます。

#### ◆ルーティング

4系統の入力信号はそれぞれのミックスレベルと、ONボタンを経由してミックスアンプへ送られます。

#### ◆出力

2系統のミックス信号は+4/-20のリファレンス切り替えスイッチを経由して差動出力されます。

#### ◆シグナルメーター

入力レベルとミックスレベルを切り替えてVUレスポンスの5ポイントバーグラフで監視できます。メータースケールは-10、-5、0、+3、+6dBです。

#### ◆モニタリング

ヘッドホンで4系統の入力および2系統の出力を切り替えてモニタ

ーすることができます。

#### ◆その他

接続ケーブルは仕様に合わせて製作しますのでお問い合わせ下さい。



## SPECIFICATIONS

- ◆INPUTS: 4, BALANCED, 12kΩ
- ◆INPUTS 1, 2, 3 REFERENCE LEVEL: -20, +4dBu, MAX 0/+24dBu
- ◆INPUTS 4 REFERENCE LEVEL: -60, +4dBu, MAX -40/+24dBu
- ◆OUTPUTS: 2 BALANCED, 50Ω
- ◆OUTPUTS REFERENCE LEVEL: -20, +4dBu, MAX +24dBu
- ◆INPUTS/OUTPUTS CONNECTOR: Dsub25-F(#4-40)
- ◆CONTROL: CHANNEL LEVEL, CHANNEL ON, REF LEVEL
- ◆MONITOR SOURCE: ALL INPUTS AND OUTPUTS
- ◆HEADPHONES MONITOR: 1/4" PHONE, MONO IMP. > 50Ω
- ◆LEVEL METER: 5point -10, -5, 0, +3, +6dB
- ◆FREQUENCY RESPONSE: 20Hz-20kHz ±0.1dB
- ◆THD: < 0.1% at 1kHz REFERENCE LEVEL ◆NOISE: < -80dB
- ◆MAINS: 100VAC 50/60Hz 10W MAX
- ◆DIMENSION: 154Wx54Hx170D 1kg

T B 1 2 5 : ¥ 2 4 8 , 0 0 0  
 I / O ケーブル 5 m : ¥ 3 2 , 0 0 0  
 付属品: A C ケーブル 価格は税別

CURRENT,INC. 2-26-11, AKATSUTSUMI, SETAGAYA-KU, TOKYO, 156-0044 JAPAN  
 株式会社カレント 〒156-0044 東京都世田谷区赤堤2-26-11 TEL:81-3-3321-9559 FAX:81-3-5376-2735

The specifications are subject to change without notice. 記載内容は予告なく変更することがありますのであらかじめご了承ください。



DSUB25-F (#4-40)

01 INPUT 1+	14 INPUT 1-
02 INPUT 1G	15 INPUT 2+
03 INPUT 2-	16 INPUT 2G
04 INPUT 3+	17 INPUT 3-
05 INPUT 3G	18 INPUT 4+
06 INPUT 4-	19 INPUT 4G
07 OUTPUT 1+	20 OUTPUT 1-
08 OUTPUT 1G	21 OUTPUT 2+
09 OUTPUT 2-	22 OUTPUT 2G
10	23
11	24
12	25
13	

Audio I/O

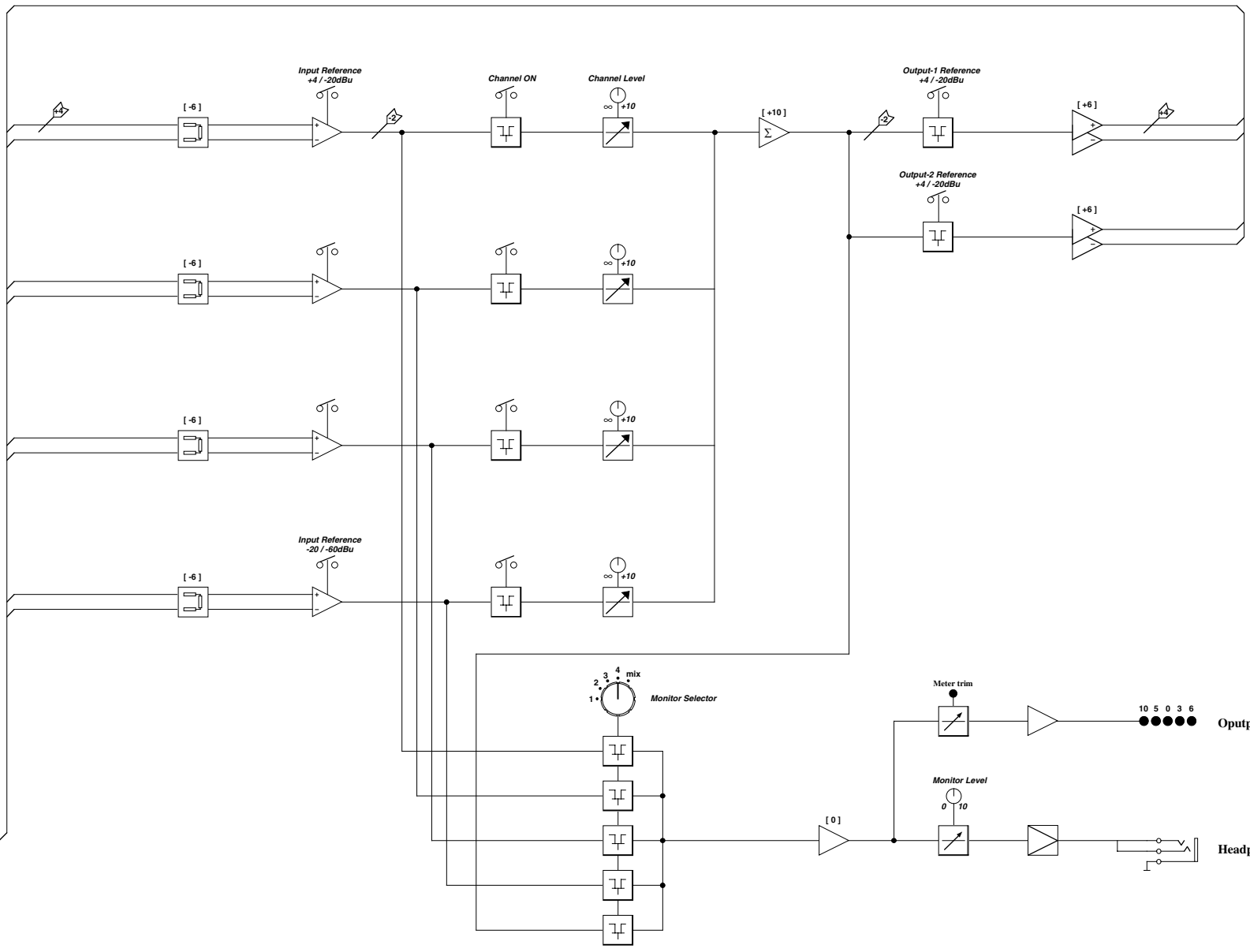

(c)CURRENT,INC.	FOLDBACK MIX TB125	Dec.2003
H.ICHIHASHI	SYSTEM DIAGRAM	TB125-B

D25-M (#4-40)

# 3m

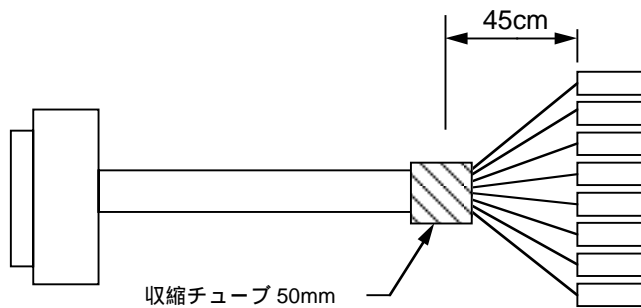
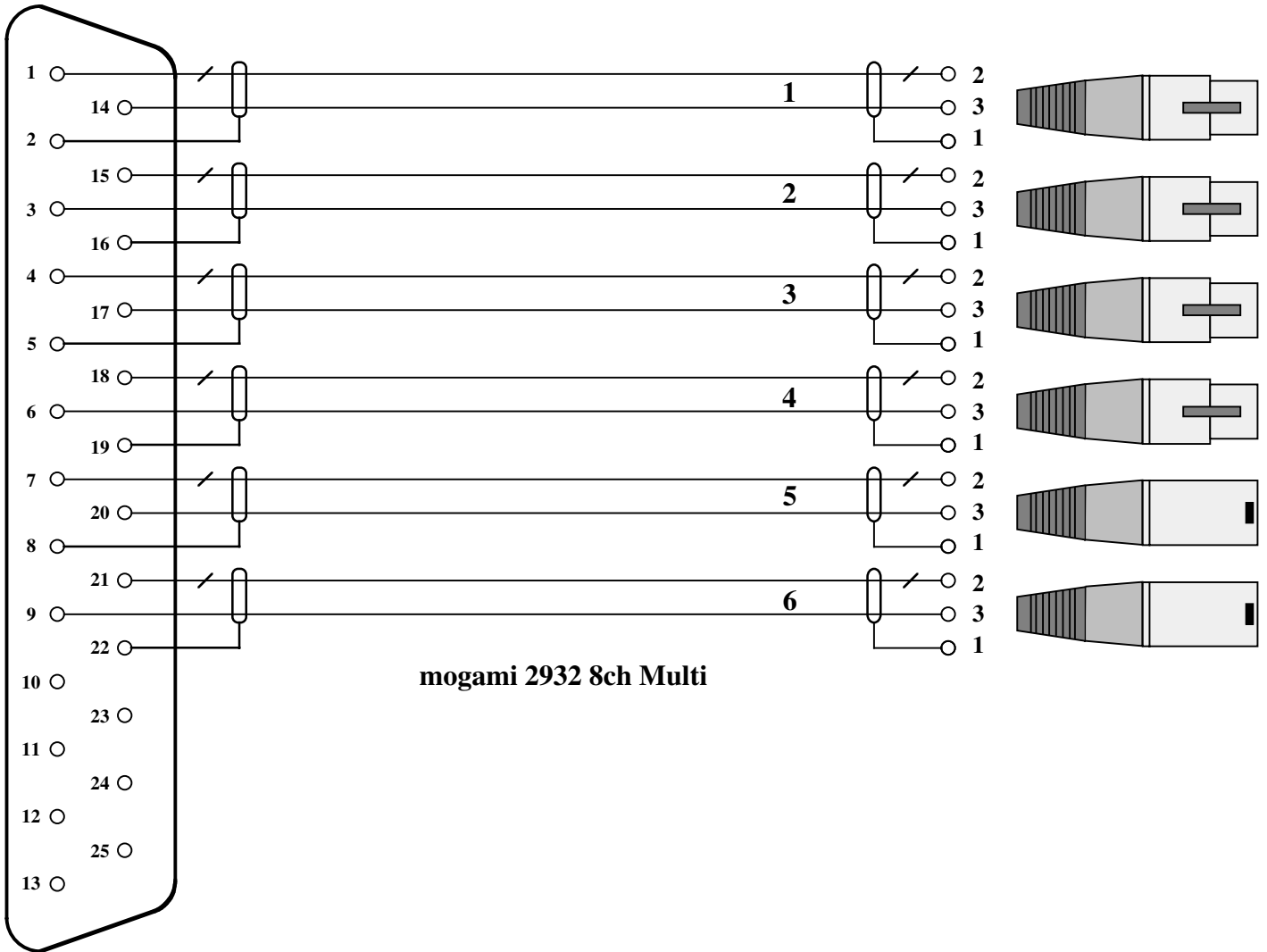

(c)CURRENT,INC.	TB125	Feb.2004
H.ICHIHASHI	I/O CABLE	TB125 Cable